

Dinamika čestice

Analizu gibanja čestice pod djelovanjem sila možemo provesti na dva načina:

- primijeniti drugi Newtonow aksiom

$$\frac{d(m \cdot \vec{v})}{dt} = \sum \vec{F} \Rightarrow m \cdot \vec{a} = \sum \vec{F} \quad (\text{za translaciju})$$

$$I_0 \cdot \vec{\varepsilon} = \sum \vec{M}_0^{(F)} \quad (\text{za rotaciju})$$
- primijeniti jednađbe dinamičke (ili fiktivne) ravnoteže. Prema D'Alambertovom principu za sustav u gibanju vrijede sve jednađbe ravnoteže, ako se uz sve vanjske sile **odaju i sile inercije** Sile inercije proporcionalne su masi i ubrzanju čestice i usmjerene su suprotno od ubrzanja.

$$\vec{F}_I = -m\vec{a}$$

Zadatak 1.

Automobil (čestica) giba se po prikazanom putu u vertikalnoj ravnini. Treba odrediti njegovo usporenje ako u trenutku aktiviranja kočnica u prikazanim položajima ima brzinu v . Zadan je koeficijent trenja μ između kotača i podloge.

- na horizontalnom dijelu A
- na početku zakrivljenog dijela u točki B
- u najnižem položaju u točki C

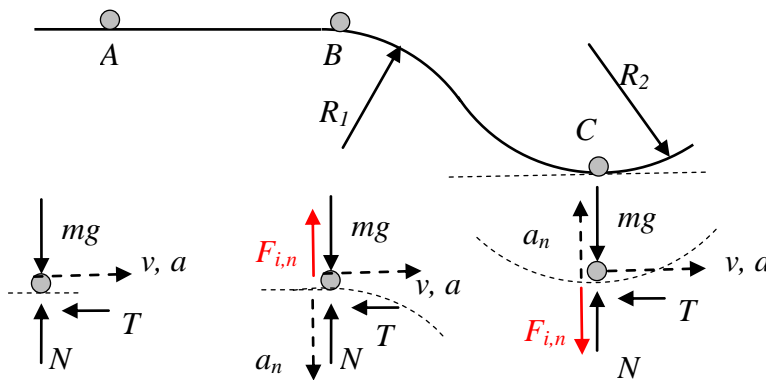

Usporenje ovisi o veličini sile trenja, a sila trenja ovisi o koeficijentu trenja i normalnoj reakciji. Za svaki položaj u smjeru gibanja vrijedi jednađba

$$m \cdot \vec{a} = \sum \vec{F} \Rightarrow m \cdot a = -T \Rightarrow a = -\frac{T}{m},$$

ali je sila trenja u svakom položaju različita. Negativni predznak znači suprotnu orijentaciju vektora a (usporenje!). Normalna reakcija pri gibanju po zakrivljenoj podlozi ovisi o sili pritiska na podlogu. Prema D'Alambertovom pravilu moramo dodati sile inercije od normalnog ubrzanja, te zatim smijemo primijeniti jednađbe ravnoteže.

a)

$$T = \mu N$$

$$N = mg$$

$$a_A = -\mu g$$

b)

$$T = \mu N$$

$$N = mg + F_{i,n} = mg + \frac{mv^2}{R}$$

$$a_B = -\mu \left(g + \frac{v^2}{R} \right)$$

c)

$$T = \mu N$$

$$N = G - \frac{mv^2}{R}$$

$$a_C = -\mu \left(g - \frac{v^2}{R} \right)$$

Dinamika čestice

Zadatak 2.

Za štap duljine L , zanemarive mase, vezana je u točki B čestica mase m . Štap se počne gibati u vertikalnoj ravnini iz prikazanog položaja. Treba odrediti reakcije u zglobu A za trenutak kada:

- a) štap zatvara kut α prema horizontalnoj ravnini
- b) čestica prolazi kroz horizontalnu ravninu
- c) čestica prolazi kroz najniži položaj

Rješenje:

Analiziramo zašto i kako se čestica giba: čestica rotira oko točke zglobnog spoja A, zbog djelovanja gravitacijskih sila.

Dakle, zbog gibanja po kružnici radijusa L , čestica može imati tangencijalno i normalno ubrzanje.

$$a^t = \varepsilon L$$

$$a^n = \frac{v^2}{L} = \omega^2 \cdot L$$

Prema D'Alambertovom principu reakcije možemo odrediti iz jednadžbi ravnoteže **ako u sustav dodamo sile inercije**. Veličina sila inercije ovisi o kutnoj brzini i kutnom ubrzanju čestice u položaju za kojeg se traže reakcije, a smjer je suprotan smjeru ubrzanja.

$$\vec{F}_i = -m\vec{a}$$

Zbog promjene položaja u gravitacijskom polju mijenja se potencijalna energija čestice, a zbog održanja energije i kinetička energija čestice.

Brzina u položaju II odredi se iz zakona održanja mehaničke energije između početnog i promatranog položaja, a kutno ubrzanje iz zakona rotacije oko točke A.

a)

$$E_{K1} + E_{P1} = E_{K\alpha} + E_{P\alpha}$$

$$0 + mgL + c = \frac{mv_{II}^2}{2} + c + mgL \sin \alpha$$

$$v_{II} = \sqrt{2gL(1 - \sin \alpha)}$$

$$I_A \cdot \vec{\varepsilon} = \vec{M}_A^{(F)},$$

$$mL^2 \varepsilon = m g L \cos \alpha \quad \rightarrow \quad \varepsilon = \frac{g \cos \alpha}{L}$$

Sile inercije su

$$F_{i,n} = m \frac{v_{II}^2}{L}, \quad F_{i,t} = ma_t = m\varepsilon L$$

Iz uvjeta dinamičke ravnoteže slijede jednadžbe:

$$\begin{aligned} \sum F_x = 0 & \quad A_x + F_{i,n} \cos \alpha - F_{i,t} \sin \alpha = 0 & \quad \sum F_y = 0 & \quad A_y - mg + F_{i,n} \sin \alpha + F_{i,t} \cos \alpha = 0 \\ & \quad A_x = -F_{i,n} \cos \alpha + F_{i,t} \sin \alpha & & \quad A_y = mg - F_{i,n} \sin \alpha - F_{i,t} \cos \alpha \\ & \quad A_x = -m \frac{v^2}{L} \cos \alpha + mL\varepsilon \sin \alpha & & \quad A_y = mg - m\varepsilon L \cos \alpha - m \frac{v^2}{L} \sin \alpha \end{aligned}$$

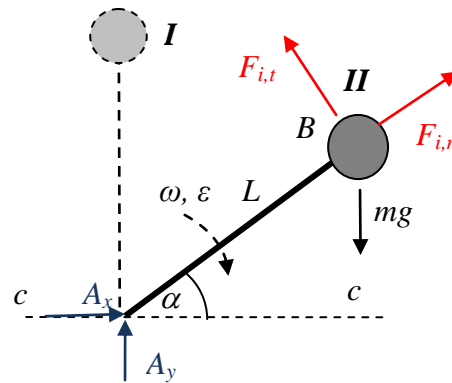
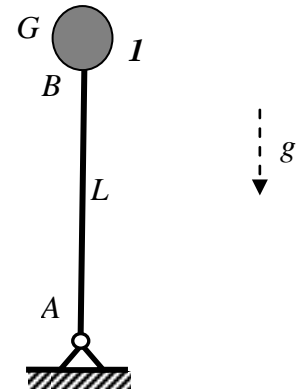

Dinamika čestice

b) čestica prolazi kroz horizontalni položaj

$$E_{K,I} + E_{P,I} = E_{K,II} + E_{P,II}$$

$$0 + mgL + c = \frac{mv_{II}^2}{2} + c$$

$$v_{II} = \sqrt{2gL}$$

$$I_A \cdot \vec{\varepsilon} = \vec{M}_A^{(F)},$$

$$mL^2 \varepsilon = m g L \quad \rightarrow \quad \varepsilon = \frac{g}{L},$$

$$A_x = -m \frac{2gL}{L} = -2mg, \quad A_y = mg - m \frac{g}{L} L = 0$$

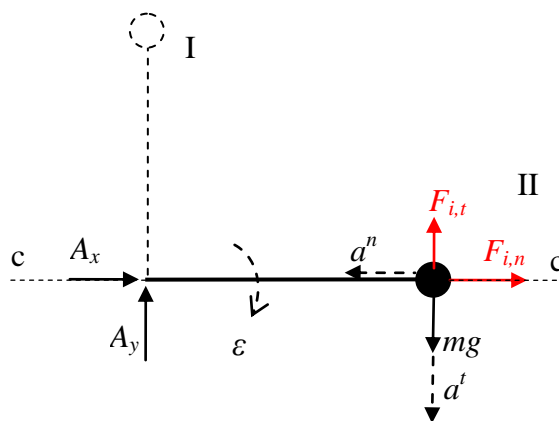

c) čestica prolazi kroz najniži položaj

$$E_{K,I} + E_{P,I} = E_{K,II} + E_{P,II}$$

$$0 + mgL + c = \frac{mv_{II}^2}{2} - mgL + c$$

$$v_{II} = 2\sqrt{gL}$$

$$I_A \cdot \vec{\varepsilon} = \vec{M}_A^{(F)},$$

$$mL^2 \varepsilon = 0 \quad \rightarrow \quad \varepsilon = 0$$

$$\sum X = 0 \quad A_x = 0,$$

$$\sum Y = 0 \quad A_y = mg + 4mg$$

$$A_y = 5mg = 5G$$

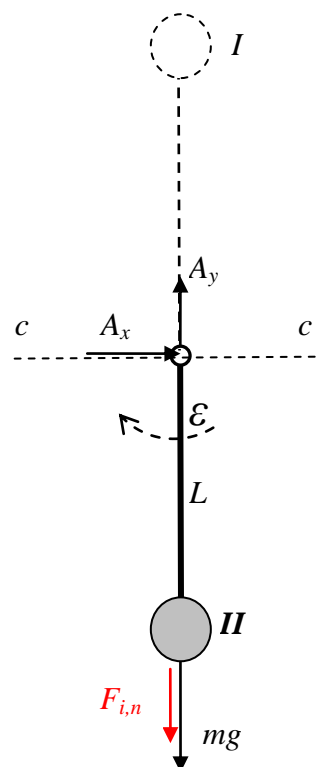

Zadatak 3.

Odredi s kojom maksimalnom brzinom smije rotirati kuglica težine $G=4N$ oko vertikalne osi, ako maksimalna nosivost niti kojom je vezana za zglob A iznosi $10 N$.

Položaj niti prema osi rotacije (kut ϑ) ovisi o brzini rotacije $r=L \sin\vartheta$.

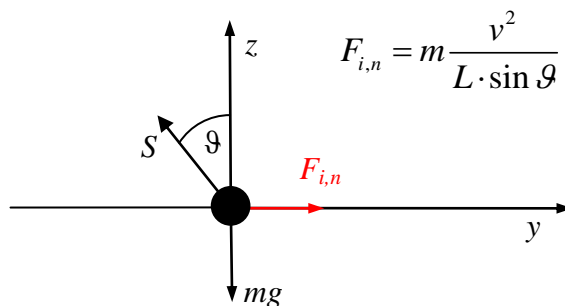
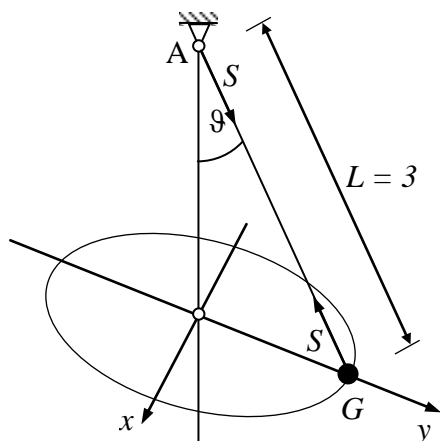

Dinamika čestice

Prema D'Alambertovom principu definiramo sile koje djeluju na česticu i postavimo jednačbe dinamičke ravnoteže.

$$\sum F_y = 0$$

$$mg - S \cdot \cos \vartheta = 0$$

$$mg - S \cos \vartheta = 0$$

$$\cos \vartheta = \frac{mg}{S} = \frac{4}{10} = 0,4$$

$$\vartheta = 66,4^\circ$$

$$\sum F_x = 0$$

$$\frac{mv^2}{L \sin \vartheta} - S \cdot \sin \vartheta = 0$$

$$v = \sqrt{\frac{SL}{m}} \sin \vartheta = \sqrt{\frac{10 \cdot 3 \cdot 9,81}{4}} \cdot 0,916$$

$$v = 7,86 \text{ m/s}$$

Točnost rezultata možemo provjeriti momentnom jednačbom na zglob A.

$$\sum M_A = 0$$

$$mg \cdot L \cdot \sin \vartheta - F_{i,n} \cdot L \cdot \cos \vartheta = 0$$

Zadatak 4

Prsten mase m navučen na zakrivljenu žicu rotira oko vertikalne osi konstantnom kutnom brzinom. Treba odrediti tri položaja, u kojima prsten neće kliziti po žici.

U prikazanom položaju prsten se giba po kružnici polumjera r u horizontalnoj ravnini.

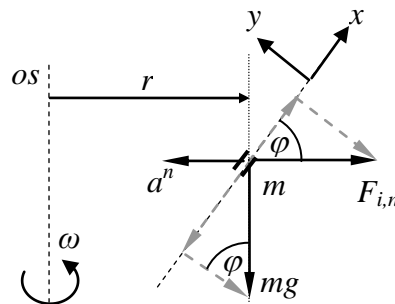
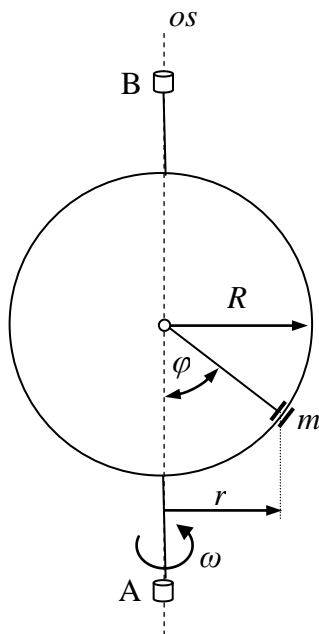

$$F_{i,n} = m \cdot \omega^2 r$$

$$F_{i,n} = m \cdot \omega^2 R \sin \varphi$$

$$\sum F_x = 0$$

$$F_{i,n}^n \cdot \cos \varphi - mg \sin \varphi = 0$$

$$\omega^2 m R \sin \varphi \cos \varphi - mg \sin \varphi = 0$$

$$\sin \varphi (\omega^2 m R \cos \varphi - mg) = 0$$

$$\sin \varphi = 0 \quad \Rightarrow \quad \varphi_1 = 0 \quad \varphi_2 = \pi$$

$$\Rightarrow \quad \omega^2 m R \cos \varphi - mg = 0$$

$$\varphi_3 = \frac{g}{R\omega^2}$$

Dinamika čestice

Zadatak 5.

Na česticu težine G , koja miruje na hrapavoj horizontalnoj podlozi počne djelovati konstantna horizontalna sila P . Djelovanje sile prestaje nakon t_1 sekundi.

Treba odrediti put s kojeg će točka prijeći do zaustavljanja, ako je koeficijent trenja između čestice i podloge μ .

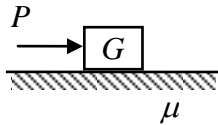

1. način:

Pri rješavanju treba razlikovati dva intervala vremena tijekom trajanja gibanja:

1. za vrijeme trajanja aktivne sile P , od $t_0=0$ do $t=t_1$
2. od trenutka $t=t_1$ kada prestaje djelovanje sile P , do trenutka zaustavljanja $t=t_2$

Za vrijeme $0 < t < t_1$ čestica se giba s ubrzanjem a_1 u smjeru djelovanja sile P , a sila trenja djeluje u suprotnom smjeru. Početna brzina jednaka je nuli (definirano u tekstu zadatka).

$$m \cdot \vec{a} = \sum \vec{F}$$

$$m a = P - T$$

$$T = \mu G$$

$$a(t) = \frac{1}{m} (P - \mu G) = \text{const}$$

$$v(t) = \int_0^t a(t) dt + v_0 = \frac{1}{m} (P - \mu G) t \quad (v_0 = 0)$$

$$s(t) = \int_0^t v(t) dt + s_0 = \frac{1}{m} (P - \mu G) \frac{t^2}{2} \quad (s_0 = 0)$$

$$\text{za } t = t_1 \Rightarrow s_1 = \frac{1}{m} (P - \mu G) \frac{t_1^2}{2}$$

$$v_1 = \frac{1}{m} (P - \mu G) t_1$$

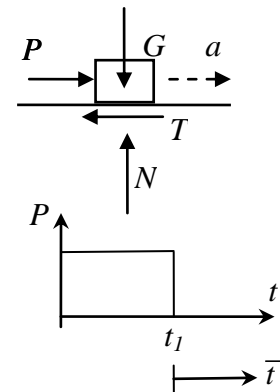

Za vrijeme $t > t_1$ na česticu djeluje samo sila trenja suprotno od smjera gibanja i čestica usporava. Na početku drugog intervala uvodi se nova varijabla za vrijeme. Brzina na kraju prvog intervala početna je brzina za drugi, a isto vrijedi i za prijeđeni put. Čestica se zaustavlja u trenutku t_2 .

$$m a(\bar{t}) = -T = -\mu G = -\mu m g$$

$$\bar{t} = t - t_1 \quad (\text{"novo" vrijeme})$$

$$a(\bar{t}) = -\mu g \quad (\text{usporavanje})$$

$$v(\bar{t}) = - \int_{\bar{t}=0}^{\bar{t}} a d\bar{t} + v_{(\bar{t}=0)} = v_1 - \mu g \bar{t}$$

$$v_{(\bar{t}=0)} = v_1 = \frac{1}{m} (P - \mu G) t_1$$

$$v(\bar{t}) = \frac{1}{m} (P - \mu G) t_1 - \mu g \bar{t}$$

$$v(\bar{t}_2) = 0 \Rightarrow \bar{t}_2 = \frac{(P - \mu G) t_1}{\mu g m} \Rightarrow t_2 = t_1 + \bar{t} = t_1 \left(1 + \frac{(P - \mu G)}{\mu g m} \right)$$

Dinamika čestice

Prijeđeni put:

$$s(\bar{t}) = \int_{\bar{t}=0}^{\bar{t}} v(\bar{t}) d\bar{t} + s_{(\bar{t}=0)} = v_1 \bar{t} - \mu g \frac{\bar{t}^2}{2} + s_1 \quad s_{(\bar{t}=0)} = s_1 = \frac{1}{m} (P - \mu G) \frac{t_1^2}{2}$$

$$s(\bar{t}) = \frac{1}{m} (P - \mu G) t_1 \cdot \bar{t} - \mu g \frac{\bar{t}^2}{2} + \frac{1}{m} (P - \mu G) \frac{t_1^2}{2}$$

$$s(\bar{t}_2) = + \frac{1}{m^2 \mu g} (P - \mu G)^2 t_1^2 - \mu g \frac{(P - \mu G)^2 t_1^2}{2 \mu^2 m^2 g^2} + \frac{(P - \mu G) t_1^2}{m} \frac{1}{2}$$

$$s_2 = \frac{(P - \mu G) t_1^2}{m} \frac{1}{2} + \frac{(P - \mu G)^2 t_1^2}{2 m^2 \mu g}$$

Prijeđeni put do trenutka zaustavljanja je s_2 .

2. način

Postupak je mnogo kraći ako se koristi zakon impulsa i zakon o promjeni kinetičke energije. U prvom intervalu $0 < t < t_1$ djeluje sila P i trenje. Početna brzina jednaka je nuli.

Pomoću zakona impulsa vrlo jednostavno odredi se brzina u trenutku t_1 . Impuls od konstantne sile jednak je umnošku sile i vremena.

$$m\vec{v}_2 - m\vec{v}_1 = \int_{t=t_1}^{t=t_2} \vec{F}(t) dt = \vec{S}$$

$$mv_1 - m \cdot 0 = (P - T) \cdot t_1$$

$$v_1 = \frac{1}{m} (P - \mu G) \cdot t_1$$

Prijeđeni put u prvom intervalu odredi se pomoću zakona o promjeni kinetičke energije.

$$E_{k,2} - E_{k,1} = W_{1,2}$$

$$\frac{mv_1^2}{2} - \frac{mv_0^2}{2} = (P - T) \cdot s_1 \quad v_0 = 0$$

$$s_1 = \frac{mv_1^2}{2(P - T)} = \frac{1}{2m(P - \mu G)} (P - \mu G)^2 t_1^2$$

$$s_1 = \frac{(P - \mu G) t_1^2}{2m}$$

Prijeđeni put tijekom drugog intervala dobije se opet iz zakona promjene kinetičke energije. Poznate su brzine na početku i kraju tog vremenskog intervala, a nepoznat je samo put Δs_2 .

$$E_{k,2} - E_{k,1} = W_{1,2}$$

$$\frac{mv_2^2}{2} - \frac{mv_1^2}{2} = -T \cdot \Delta s_2 \quad v_2 = 0$$

$$\frac{G}{2g} \cdot \frac{g^2}{G^2} (P - \mu G)^2 t_1^2 = \mu \cdot G \cdot \Delta s_2 \quad \Rightarrow \quad \Delta s_2 = \frac{g(P - \mu G)^2 t_1^2}{2\mu G^2}$$

Prijeđeni put od početka gibanja do zaustavljanja jednak je sumi prijeđenih puteva tijekom prvog i drugog intervala.

$$s_2 = s_1 + \Delta s_2 = \frac{(P - \mu G) t_1^2}{2m} + \frac{(P - \mu G)^2 t_1^2}{2m^2 \mu g}$$

Dinamika čestice

Zadatak 6.

Na česticu mase $m=1\text{ kg}$, koja miruje na hrapavoj horizontalnoj podlozi ($\mu = 0.2$), počne djelovati horizontalna sila $P(t)$ prema prikazanom dijagramu. Treba odrediti put koji će čestica prijeći do zaustavljanja, i trajanje gibanja.

Rješenje:

Zadatak možemo riješiti slično kao i prethodni, sada uz podjelu gibanja unutar četiri intervala vremena. Prikazan je drugi, mnogo kraći postupak. Bitno je uočiti da će gibanje početi tek kada aktivna sila P postane veća od sile trenja, a ne istovremeno s početkom djelovanja sile P !

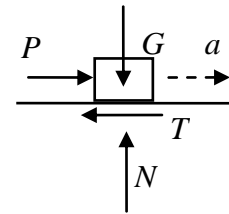
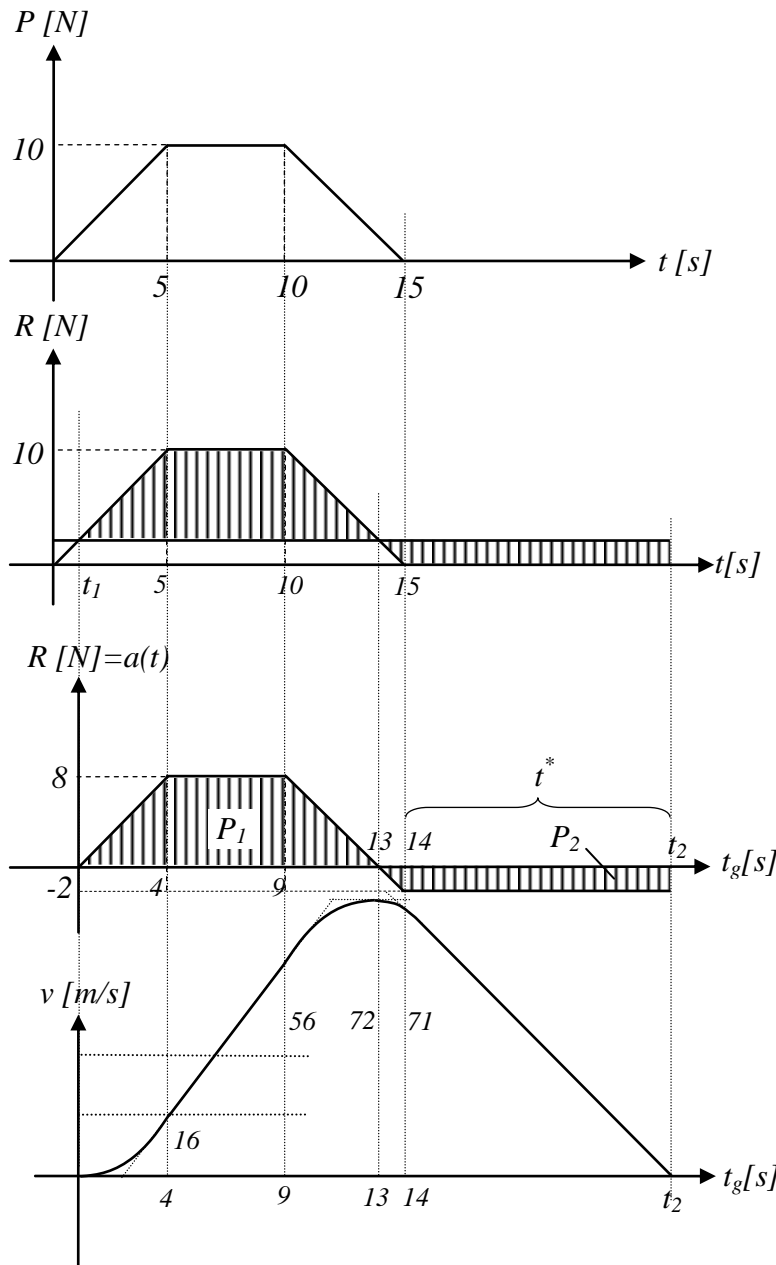

$$G=9,81\text{ N}$$

$$T = \mu \cdot G = 1,96 \approx 2\text{ N}$$

Uvjet gibanja:

$$P > T$$

$$2\text{ t}_1=2$$

$$t_1=1\text{ s}$$

Gibanje će početi jednu sekundu nakon početka djelovanja sile. Uvodimo oznaku za vrijeme gibanja:

$$t_g = t - 1.$$

Ukupno vrijeme trajanja gibanja odredimo primjenom zakona impulsa, i kinematike (integralne veze između funkcije brzine i ubrzanja).

$$a(t) = \frac{R(t)}{m}$$

$$m\vec{v}_2 - m\vec{v}_1 = \int_1^2 \vec{R}(t) dt$$

$$0 - 0 = \int_{t_1}^{t_2} \vec{R}(t) dt = P_1 - P_2$$

Čestica će se zaustaviti kada se površine P_1 i P_2 izjednače.

$$P_2 = 2 \cdot t^* + 1$$

$$P_1 = \frac{8 \cdot 4}{2} + 8 \cdot 5 + \frac{8 \cdot 4}{2} = 16 + 40 + 16$$

$$72 - 1 - 2 \cdot t^* = 0$$

$$t^* = 35,5\text{ s}$$

$$t_2 = 49,5\text{ s}$$

Gibanje traje 49,5 s.

Od početka djelovanja sile do zaustavljanja prošlo je 50,5 s.

Dinamika čestice

Prijeđeni put do trenutka zaustavljanja

$$s_2 = \int_{t_g=0}^{t_g=49,5} v(t_g) dt_g$$

$$s_2 = \frac{4 \cdot 16}{3} + \frac{16+56}{3} \cdot 5 + 56 \cdot 4 + \frac{2}{3} 16 \cdot 4 + \frac{2}{3} 1 \cdot 1 + \frac{71 \cdot 35,5}{2} = 21,33 + 120 + 216 + 42,67 + 0,67 + 12,6025$$

$$s_2 = 166,1m$$

Zadatak 7.

Posuda u obliku stošca rotira oko svoje vertikalne osi konstantnom kutnom brzinom $\omega = 2r/s$. Treba odrediti na kojoj će visini $h = ?$, kuglica mirovati unutar posude, i koliki je pritisak kuglice na posudu. Kut $\alpha = 30^\circ$.

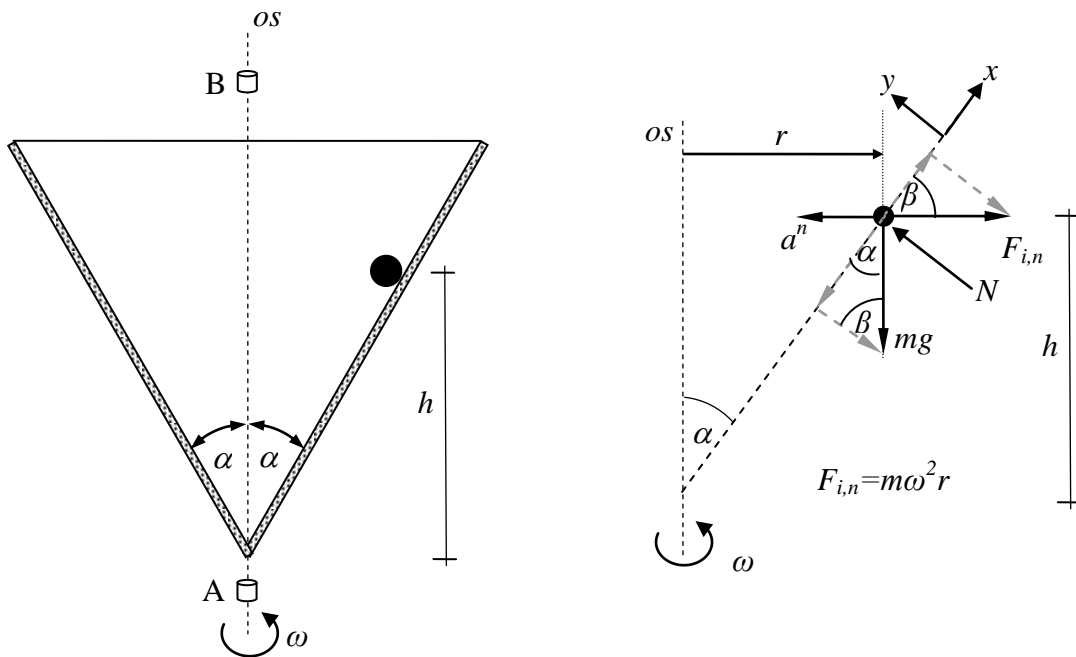

U sustav smo dodali silu inercije i možemo primijeniti jednadžbe ravnoteže (D'Alembert)!

$$\sum F_x = 0$$

$$m \cdot r \cdot \omega^2 \sin \alpha - m \cdot g \cdot \cos \alpha = 0 \quad \left| \frac{1}{\cos \alpha} \right. \quad r = h \cdot \operatorname{tg} \alpha$$

$$m \cdot h \cdot \operatorname{tg}^2 \alpha \cdot \omega^2 - m \cdot g = 0$$

$$h \cdot \operatorname{tg}^2 \alpha \cdot \omega^2 = g$$

$$h = \frac{g}{\omega^2 \operatorname{tg}^2 \alpha}$$

$$h = 7,3575m$$

Pritisak na posudu:

$$\sum F_y = 0$$

$$N = m \cdot r \cdot \omega^2 \cos \alpha - m \cdot g \cdot \sin \alpha \quad r = h \cdot \operatorname{tg} \alpha$$

$$N = mg \cdot \left(1 + \frac{h}{g} \cdot \omega^2\right) \sin \alpha \quad \Rightarrow \quad N = 2mg = 2G$$

Dinamika čestice

Zadatak 8.

Čestica mase $m=2 \text{ kg}$, počne se gibati pod djelovanjem sile F po kružnici polumjera $R=0.5 \text{ m}$.

Za zadani zakon gibanja čestice po kružnici $s(t) = \frac{1}{2}t^2$, treba

odrediti:

- rad sile F za vrijeme dok čestica jednom obiđe kružnicu
- veličinu impulsa sile F u istom intervalu vremena
- Silu F

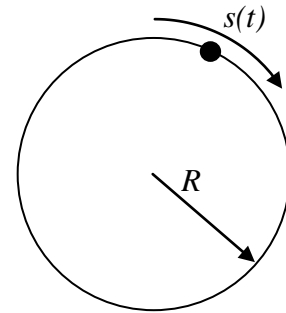

Za jedan obilazak kružnice potrebno je vrijeme t_1 .

$$s_1 = 2R\pi = \frac{1}{2}t_1^2 \quad t_1 = \sqrt{4R\pi}$$

Zakonom gibanja određen je i zakon promjene brzine i ubrzanja. Brzina u trenutku t_1 je:

$$v(t) = \frac{ds}{dt} = t \quad \Rightarrow \quad v_1 = \sqrt{4R\pi} \text{ m/s}$$

$$a_t(t) = \frac{dv}{dt} = 1 \text{ m/s}^2$$

a)

Izvršeni rad na putu s_1 može se odrediti iz zakona promjene kinetičke energije. ($v_0=0$)

$$E_{k,2} - E_{k,1} = W_{1,2}$$

$$W_{0,1} = \frac{m \cdot v_1^2}{2} - \frac{m \cdot v_0^2}{2} = m \cdot 2R\pi \text{ J} \quad (v_0 = 0)$$

b)

Impuls sile odredi se iz zakona impulsa.

$$m \cdot \vec{v}_2 - m \cdot \vec{v}_1 = \int_1^2 \vec{F}(t) dt = \vec{S}$$

$$m \cdot v_1 - m \cdot 0 = S_{0,1} \quad v_1 = \sqrt{4R\pi}$$

$$S_{0,1} = m\sqrt{4R\pi}$$

c)

Sila se odredi primjenom 2. Newtonovog aksioma:

$$\vec{F} = m \cdot \vec{a}$$

$$\vec{a} = \vec{a}_t + \vec{a}_n \quad a_t = 1, \quad a_n = \frac{v^2}{R} = \frac{t^2}{R}$$

$$F_t(t) = m \quad F_n(t) = m \cdot \frac{t^2}{R} \quad \Rightarrow \quad F(t) = \sqrt{F_t^2 + F_n^2} = m\sqrt{1 + \frac{t^4}{R^2}}$$

Sila ima dvije komponente: konstantnu u smjeru tangente na kružnicu i promjenjivu usmjerenu prema središtu kružnice.

Sada rad možemo odrediti i iz integrala elementarnog rada, pri čemu je samo tangencijalna komponenta sile u smjeru puta.

$$W_{0,1} = \int_0^1 \vec{F} \cdot d\vec{r} \quad W_{0,1} = m \cdot 2R\pi$$

Dinamika čestice

Zadatak 9.

Čestica mase m pričvršćena je za kraj štapa bez mase, duljine L . U svojoj sredini štap je oslonjen na elastičnu oprugu krutosti k . Sustav miruje tako da je opruga uslijed djelovanja težine čestice deformirana za x_{st} . Na česticu u jednom trenutku djeluje impuls S . Kolika je maksimalna deformacija opruge nastala od djelovanja impulsa?

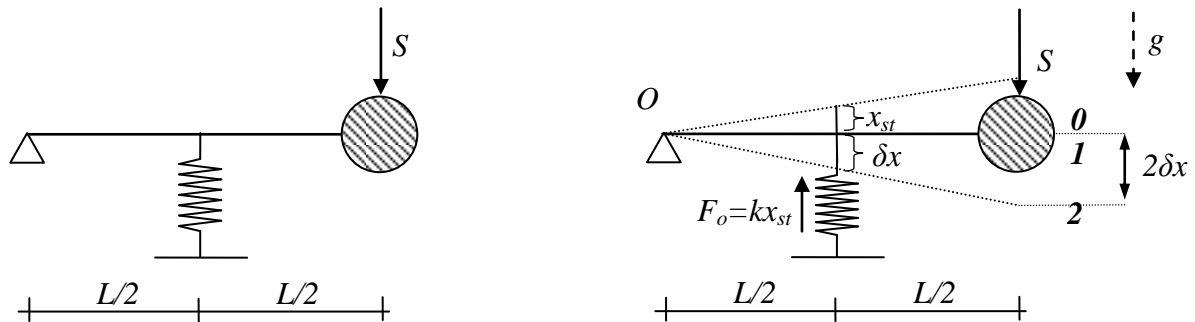

Prije djelovanja impulsa sustav miruje u ravnotežnom položaju. Veličinu statičke deformacije najjednostavnije odredimo iz momentne jednadžbe oko nepomične točke.

$$\sum M_o = 0$$

$$F_o \cdot \frac{L}{2} - mg \cdot l = 0 \quad \Rightarrow \quad kx_{st} \cdot \frac{L}{2} - m \cdot g \cdot L = 0 \quad \Rightarrow \quad x_{st} = \frac{2mg}{k}$$

Djelovanje impulsa mijenja količinu gibanja. Primjenjujemo zakon impulsa, pri čemu impuls djeluje trenutno, što znači da čestica počinje gibanje brzinom v_1 iz početnog (ravnotežnog) položaja.

$$m\vec{v}_2 - m\vec{v}_1 = \vec{S} \quad \Rightarrow \quad mv_1 - mv_0 = S \quad \Rightarrow \quad v_1 = \frac{S}{m}$$

U trenutku maksimalnog otklona od ravnotežnog položaja, u položaju 2, čestica mijenja smjer gibanja, što znači da je u tom trenutku brzina čestice jednaka nuli! Primijenimo zakon očuvanja mehaničke energije ili zakon promjene kinetičke energije od položaja 1 do položaja 2. Promjena sile u opruzi i oznake pripadnih deformacija prikazane su na crtežu.

$$E_{k2} - E_{k1} = \sum W_{1,2}$$

$$0 - \frac{mv_1^2}{2} = - \left(\frac{k(\delta x + x_{st})^2}{2} - \frac{kx_{st}^2}{2} \right) + mg \cdot 2\delta x$$

$$\frac{mv_1^2}{2} = \frac{k \cdot \delta x^2}{2} + 2 \frac{k}{2} \delta x \cdot x_{st} + \frac{kx_{st}^2}{2} - \frac{kx_{st}^2}{2} - mg \cdot 2\delta x$$

$$\frac{m}{2} \cdot \frac{S^2}{m^2} = \frac{k \cdot \delta x^2}{2} \quad \Rightarrow \quad \delta x = \pm \sqrt{\frac{1}{km}} S$$

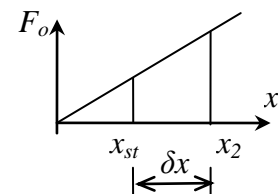

Maksimalna deformacija opruge od djelovanja impulsa je δx .

Najveća ukupna deformacija opruge za vrijeme nastalog gibanja događa se u položaju 2, i jednaka je $x_2 = x_{st} + \delta x$.

Zadatak 10.

Prsten težine $G=5N$ navučen je na glatki štap prikazanog oblika u vertikalnoj ravni, i pridržan tako da je oprugu krutosti $k=30N/cm$ stisnuta za $x_1=3,5\text{ cm}$. Nakon uklanjanja pridržaja prsten će se početi gibati po štapu. Prsten nije vezan za oprugu.

Treba odrediti:

- a) brzinu prstena u trenutku prolaza kroz točku C
- b) pritisak štapa na prsten u prikazanom položaju

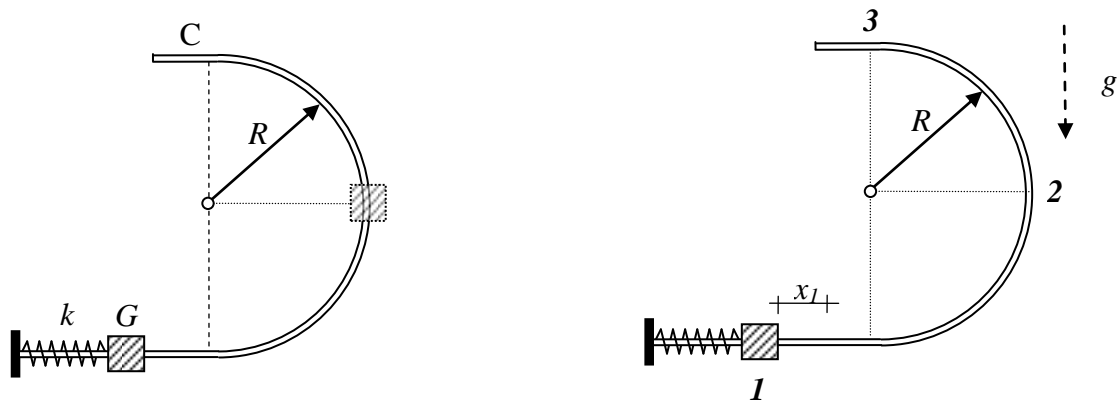

- a) Brzinu u položaju 3 odredi se primjenom zakona promjene kinetičke energije.

$$E_{k2} - E_{k1} = \sum W_{1,2}$$

$$\frac{mv_3^2}{2} - 0 = \frac{kx_1^2}{2} - mg \cdot 2R$$

$$v_3^2 = \frac{kx_1^2}{m} - g \cdot 4R$$

$$v_3^2 = \frac{30 \cdot 3,5^2 \cdot 9,81}{5} - 9,81 \cdot 4 \cdot 10 \quad \Rightarrow \quad v_3 = 181,28 \text{ cm/s} \quad \Rightarrow \quad v_3 = 1,81 \text{ m/s}$$

- b) Pritisak na podlogu ovisi o komponenti normalnog ubrzanja, dakle o brzini čestice u tom položaju. Brzina u položaju 2 odredimo na isti način kao u položaju 3, a zatim primijenimo jednadžbe dinamičke ravnoteže (D'Alambert).

$$E_{k2} - E_{k1} = \sum W_{1,2}$$

$$\frac{mv_2^2}{2} - 0 = \frac{kx_1^2}{2} - mg \cdot R \quad \Rightarrow \quad v_2^2 = \frac{kx_1^2}{m} - 2gR$$

$$\sum F_x = 0$$

$$N_B = F_i^n = m \cdot \frac{v_2^2}{R}$$

$$N_B = \frac{kx_1^2}{R} - 2mg$$

$$N_B = \frac{30 \cdot 3,5^2}{10} - 2 \cdot 5 \quad \Rightarrow \quad N_B = 26,75 \text{ N}$$

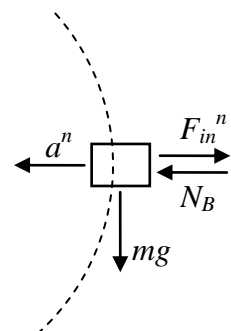

Zadaci za samostalno rješavanje

1. Na česticu mase $m=2\text{ kg}$, koja miruje na hrapavoj horizontalnoj podlozi ($\mu=0,4$), počinje djelovati sila P , koja se u vremenu mijenja prema prikazanom dijagramu. Treba odrediti :

- veličinu impulsa sile koje su na česticu djelovale u vremenskom intervalu od $t=0$ do $t_1=6\text{ (s)}$
- brzinu čestice u istom trenutku

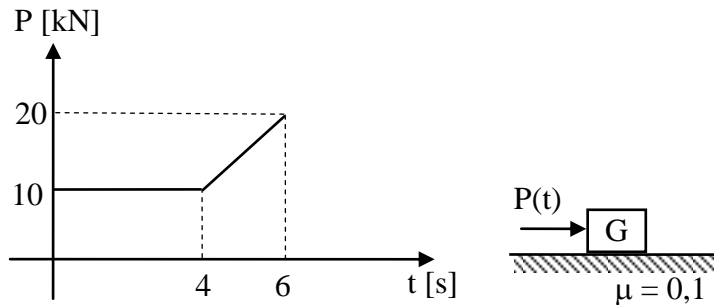

Rješenje: $S=22,912\text{ Ns}$, $v_6=11,456\text{ m/s}$

2. Na glatku zakrivljenu cijev navučen je prsten mase $m=0,250\text{kg}$. Treba odrediti za koje vrijednosti kuta φ prsten neće klizati po cijevi, ako štap rotira oko vertikalne osi konstantnom kutnom brzinom $\omega=7,5\text{rad/s}$.

$R=50\text{ cm}$
 $\omega=2,5\text{ r/s}$

Rješenje: $\varphi_1=0$, $\varphi_2=\pi$, $\varphi=69,586^\circ$

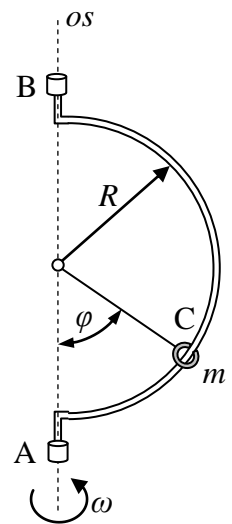

3. Čestica težine $G=10\text{ KN}$ počne se gibati iz položaja "1" sa početnom brzinom $v_1=10\text{ m/s}$ po glatkom putu prikazanom na slici.

Odrediti pritisak čestice na podlogu u položaju "2" ako je $\alpha=60^\circ$ i $R=1\text{ m}$. Primijeniti zakon očuvanja mehaničke energije

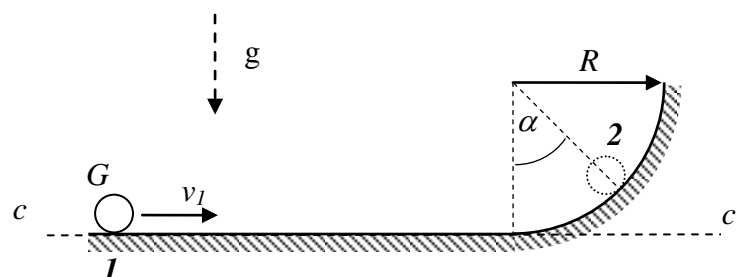

Rješenje:
 Pritisak na podlogu je 97 N .

4. Na kuglicu težine $G=50\text{ KN}$ koja miruje na hrapavoj horizontalnoj podlozi ($\mu = 0,1$) počne djelovati sila P čiji se intenzitet tijekom 8 s. mijenja prema prikazanom grafu.

Odredi koliki put će kuglica prevaliti do zaustavljanja i vrijeme kada će se zaustaviti.

Rješenje: $s_1=7,6845\text{ m}$,
 $t_1=9\text{ s}$

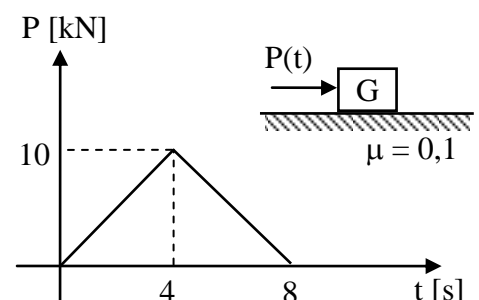

Dinamika čestice

5. Čestica težine 10 N spusti se bez početne brzine niz glatku zakrivljenu podlogu radijusa $R = 10\text{ m}$, i hrapavu horizontalnu podlogu duljine $L = 12\text{ m}$. Koeficijent trenja $\mu = 0,1$. Na kraju udari u elastičnu oprugu krutosti $k = 20\text{ N/m}$ ispod koje je podloga opet glatka. Koliko je maksimalno skraćenje opruge?

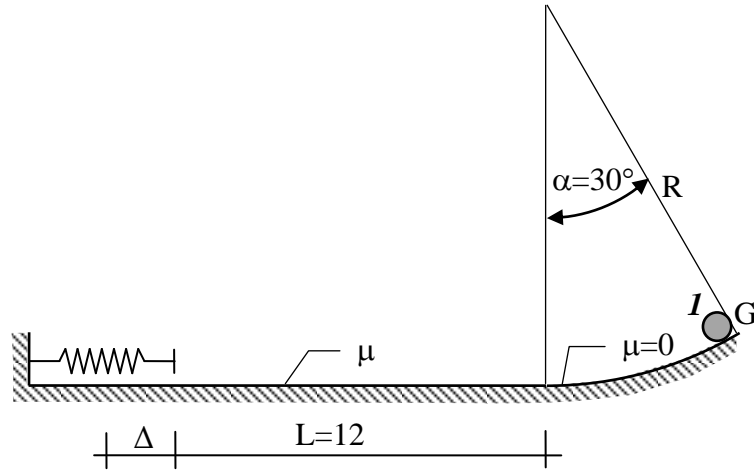

Rješenje: $\Delta = 37,3826\text{ cm}$

6. Na materijalnu točku mase $m = 1\text{ kg}$ koja miruje u položaju "1" djelovao je impuls $S = 4\text{ Ns}$. Odredi koliko je maksimalno skraćenje opruge krutosti $k = 5,0\text{ N/cm}$ izazvano naletom kuglice. Podloga je glatka.

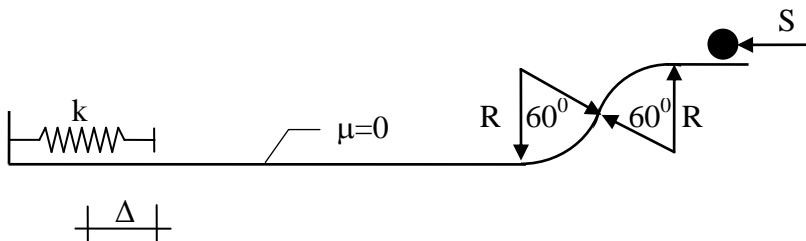

7. Dizalo se spušta konstantnom brzinom. Za strop dizala pričvršćeno je elastična opruga krutosti k , za koju je pričvršćena materijalna točka mase m , koja miruje u odnosu na dizalo. Odjednom se dizalo počinje usporavati sa konstantnim usporenjem a . Koliko je maksimalno produljenje opruge?

Rješenje

$$\Delta_{\max} = 2 \frac{ma_{usp}}{k} - \frac{mg}{k}$$

